

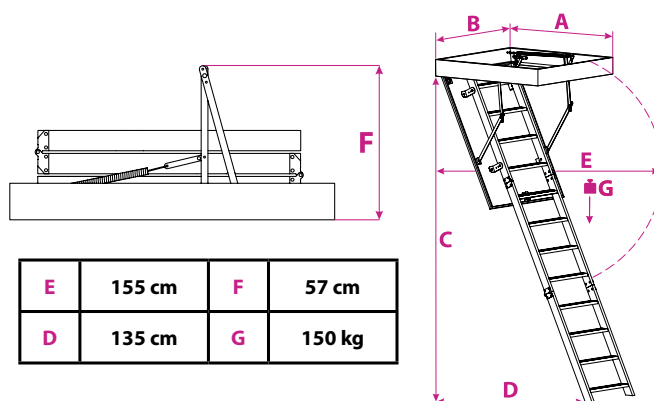

WYMIARY I RYSUNKI TECHNICZNE



E	155 cm	F	57 cm
D	135 cm	G	150 kg

26 mm
GRUBOŚĆ KLAPY

20 mm
GRUBOŚĆ IZOLACJI

POLISTYREN
IZOLACJA KLAPY

BEŻOWY
KOLOR KLAPY, OBUSTRONNY

3-SEKCYJNA
DREWNIANA DRABINKA

400 mm
SZEROKOŚĆ DRABINKI

358 mm
SZEROKOŚĆ STOPNIA

80 mm
GŁĘBOKOŚĆ STOPNIA

UNIWERSALNE OTWARCIE
PRZEKRĘCAJĄC W PRAWO LUB LEWO

100 mm
WYSOKOŚĆ DREWNIANEJ SKRZYNI

280 cm
MAX. WYSOKOŚĆ KONDYGNACJI

6 mm
GRUBOŚĆ PŁYTY HDF

WYMIARY SKRZYNIKI [cm]

WYMIARY ZEWNĘTRZNE SKRZYNI, OTWÓR MONTAŻOWY WIĘKSZY O 2 cm

120x60 120x70

SPOSÓB OTWIERANIA

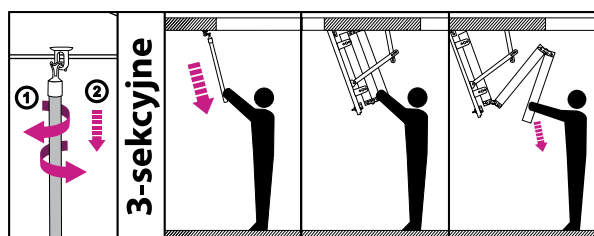

2 LATA GWARANCJI

EN 14975

ZGODNOŚĆ Z NORMĄ